

Муниципальное дошкольное образовательное учреждение
«Детский сад № 261 Дзержинского района Волгограда»
(МОУ детский сад № 261)

Введено в действие

приказом заведующего
МОУ детского сада № 261
от «11» января 2021 г. № 14.
заведующий МОУ детского сада № 261
Н.Е. Фомичева
« 11 » 01 2021 г.

Утверждено

на Совете МОУ детского сада № 261
протокол от «11» января 2021 г. № 3.
председатель
Совета МОУ детского сада № 261
Мищенко Л.Е. Мищенко
« 11 » 01 2021 г.

ПОЛОЖЕНИЕ

11.01.2021г. № 01-32-04

г. Волгоград

ОБ ОРГАНИЗАЦИИ ПИТЬЕВОГО РЕЖИМА

I. Общие положения

1.1. Настоящее Положение разработано в соответствии с СанПиН 2.3/2.4.3590-20 "Санитарно-эпидемиологические требования к организации общественного питания населения".

1.2. Положением регламентируется оптимальный питьевой режим в муниципальном дошкольном образовательном учреждении «Детский сад № 261 Дзержинского района Волгограда» (далее по тексту – ДОУ), что создает благоприятные условия для жизнедеятельности организма ребенка в процессе образовательной и самостоятельной деятельности.

1. Питьевой режим должен соблюдаться с соблюдением следующих требований:

1.1. Обеспечение питьевой водой должно осуществляться обеспечение питьевой водой, отвечающей обязательным требованиям¹.

1.2. Питьевой режим может быть организован посредством устройств для выдачи воды, выдачи упакованной питьевой воды или с использованием кипяченой питьевой воды.

1.3. При организации питьевого режима с использованием упакованной питьевой воды промышленного производства, установок с дозированным розливом упакованной питьевой воды (кулеров), кипяченой воды должно быть обеспечено наличие посуды из

расчета количества обслуживаемых (списочного состава), изготовленной из материалов, предназначенных для контакта с пищевой продукцией, а также отдельных промаркированных подносов для чистой и использованной посуды; контейнеров - для сбора использованной посуды одноразового применения.

Упакованная (бутилированная) питьевая вода допускается к выдаче детям при наличии документов, подтверждающих её происхождение, безопасность и качество, соответствие упакованной питьевой воды обязательным требованиям².

1.4. Кулеры должны размещаться в местах, не подвергающихся попаданию прямых солнечных лучей. Кулеры должны подвергаться мойке с периодичностью, предусмотренной инструкцией по эксплуатации, но не реже одного раза в семь дней. Мойка кулера с применением дезинфекционного средства должна проводиться не реже одного раза в три месяца.

1.5. Допускается организация питьевого режима с использованием кипяченой питьевой воды, при условии соблюдения следующих требований:

кипятить воду нужно не менее 5 минут;

до раздачи детям кипяченая вода должна быть охлаждена до комнатной температуры непосредственно в емкости, где она кипятилась;

смену воды в емкости для её раздачи необходимо проводить не реже, чем через 3 часа. Перед сменой кипяченой воды емкость должна полностью освободиться от остатков воды, промываться в соответствии с инструкцией по правилам мытья кухонной посуды, ополаскиваться. Время смены кипяченой воды должно отмечаться в графике, ведение которого осуществляется организацией в произвольной форме.

8.4.6. При проведении массовых мероприятий длительностью более 2 часов каждый ребенок должен быть обеспечен дополнительно бутилированной питьевой (негазированной) водой промышленного производства, дневной запас которой во время мероприятия должен составлять не менее 1,5 литра на одного ребенка.

1.6. Для воспитанников обеспечивается свободный доступ к питьевой воде в течение всего времени их пребывания в детском саду.

1.7. При организации питьевого режима должна использоваться чистая посуда.

2. Организация питьевого режима бутилированной водой

2.1. В детском саду питьевой режим может быть организован бутилированной водой, с различным типом её розлива. Допускается для разбора воды использование помп или кулеров.

2.2. Бутилированная вода, используемая в детском саду, должна иметь документы, подтверждающие ее происхождение, качество и безопасность.

Вода питьевая фасованная (бутилированная) должна иметь на этикетке следующую информацию:

- наименование продукта;
- вид (артезианская, родниковая (ключевая), речная, озерная ледниковая);
- тип (негазированная);
- категория – первая или высшая;
- наименование и местонахождение изготовителя;
- наименование и местонахождение источника воды;
- общая минерализация (мг/л или г/л);
- общая жесткость (мг-экв./л);
- номинальный объем;
- указания по применению (для воды специального назначения);
- содержание основных анионов (мг/л), позволяющих идентифицировать конкретную продукцию (определяет изготовитель);
- товарный знак изготовителя (при наличии);
- дата розлива;
- срок годности;
- условия хранения;
- обозначение документа, в соответствии с которыми изготовлен и может быть идентифицирован продукт;
- информация о подтверждении соответствия.

2.3. Замена емкостей с водой должна производиться систематически, обеспечивая бесперебойное обеспечение водой.

2.4. Для безопасной организации питьевого режима в соответствии с санитарно - гигиеническими нормами и правилами проводится дезинфекция (промывка) устройств раздачи воды не реже 1 раза в полгода.

2.5. Кулеры устанавливаются в группах или кабинетах.

2.6. Установка кулеров производится в местах, где на устройство не попадает прямой солнечный свет, вдали от приборов отопления.

2.7. Приказом заведующего назначаются ответственные за заказ, получение, хранение и утилизацию воды, а также соблюдением санитарно -гигиенических норм и правил организации питьевого режима с использованием бутилированной воды и чистой посуды.

3. Правила безопасности

3.1. Кулер разрешается использовать только согласно настоящей инструкции.

3.2. Не устанавливать на кулер какие либо предметы, которые могут быть небезопасны для детей при падении.

3.3. При механических нагрузках краны кулера могут быть повреждены, поэтому нельзя использовать их во время переноса и оберегать их от ударов.

3.4. Во избежание электротравматизма и перегрузки электрической сети детского сада кулер запрещено включать в электрическую сеть.

4. Использование, содержание и обслуживание

4.1. При замене бутылей или в случае, если кулер остается без бутылки на какой-то период времени, в него могут попасть микроорганизмы из воздуха, которые в чистой, мало минерализованной воде быстро размножаются. Это может привести к изменению вкусовых качеств воды после прохождения через кулер. Потому один раз в полгода производится обязательная санитарная обработка кулера.

4.2. Рекомендуется периодически очищать поверхность кулера от пыли, пятен, а также протирать краны и промывать поддон кулера для стекания воды.

4.3. Для очищения поверхности кулера нужно пользоваться мягким моющим средством. Запрещается использовать бензин, керосин и другие растворы или предметы, которые могут повредить поверхность кулера.

5. Правила пользования бутилированной водой с использованием помпы

5.1. Насос предназначен для удобства извлечения воды из бутылки и обеспечивает требования гигиены при использовании воды, ее сохранность в открытой таре.



Схема устройства помпы:

- 1 - нажимной стакан
- 2 - насос
- 3 - наливной кран
- 4 - основание
- 5 - водозаборная труба
- 6 - дополнительная секция трубки
- 7 - ёршик

При установке насоса необходимо:

- снять полиэтиленовую упаковку (пленку) с бутылки;
- тщательно вымыть руки;
- протереть горловину бутылки чистой салфеткой;

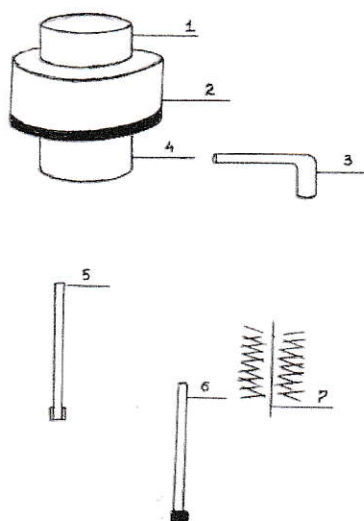
- снять с бутылки защитный колпачок и пробку;
- вставить дополнительную секцию в водозаборную трубку, затем собранную трубку вставить в насос, вставить насос в бутылку;
- закрутить на бутылку основание насоса, присоединить кран к насосу;
- через несколько поступательных движений нажимного стакана вода будет вытекать из отверстия носика наливного крана.

5.2. Маркировку с бутылки с информацией о дате выпуска воды надо сохранять до конца ее использования. На каждую партию воды необходимо иметь документ, подтверждающий ее качество и безопасность.

5.3. Бутылку с водой должна быть установлена в прохладном месте (температура не выше 20° С), куда не попадают прямые солнечные лучи.

5.5. Доступ детей к бутылкам должен быть исключен. Необходимо следить за тем, чтобы дети не касались руками носика помпы, не пытались пить воду непосредственно из носика помпы.

5.6. Разбор воды должен осуществляться воспитателями или помощниками воспитателей. Соблюдение правил личной гигиены при этом обязательно.

5.7. При каждой смене бутылки проводится мойка и санитарная обработка помпы.

5.8. При наливке воды носик крана не должен касаться стакана.

5.9. Замена емкости производится по мере необходимости, но не реже 1 раза в 2 недели.

5.10. 1 раз в 2 месяца рекомендуется отправлять помпу на санитарную обработку в компанию, осуществляющую доставку воды в детские и подростковые учреждения.

6. Организация питьевого режима кипяченой водой

6.1. Питьевой режим в детском саду может быть организован с использованием кипяченой воды при условии ее хранения не более 2-х часов.

6.2. Питьевая вода должна быть доступна ребенку в течение всего времени его нахождения в детском саду. Ориентировочные размеры потребления воды ребенком зависят от времени года, двигательной активности ребенка, и, в среднем, составляют 80 мл на 1 кг его веса. При нахождении ребенка в дошкольном образовательном учреждении полный день ребенок должен получить не менее 70 % суточной потребности в воде.

6.3. Для питья используют стеклянную, фаянсовую, фарфоровую чайную посуду (стаканы, чашки, кружки). Учреждение должно быть обеспечено достаточным количеством чистой посуды, а также промаркированными подносами для чистой и использованной посуды. Чистую просушенную чайную посуду ставятся в специально отведенном месте на промаркированном подносе «чистая посуда» (вверх дном), а

использованную – на отдельный промаркированный поднос «использованная посуда». Использованную посуду обрабатывают согласно инструкции.

6.4. Кипячение осуществляется на плите в специально отведенной емкости. Кипятить воду нужно не менее пяти минут, так как за это время большинство бактерий и вирусов погибает. Обработка емкости для кипячения осуществляется ежедневно в конце рабочего дня.

6.5. При смене кипяченой воды чайник необходимо вымыть в соответствии с инструкцией по правилам мытья кухонной посуды, для мытья рожков используют ерши.

До раздачи детям кипяченая вода должна быть охлаждена до комнатной температуры непосредственно в чайнике. Оптимальная температура питьевой воды, даваемой ребенку, должна быть 18-20°C;

На период пока остывает вода в одном чайнике, питьевой режим должен быть организован другим чайником;

6.6. В летний период организации питьевого режима осуществляется во время прогулки. Питьевая вода выносится младшими воспитателя на улицу в соответствующей емкости (чайник с крышкой), разливается воспитателем в чашки по просьбе детей.

6.7. Организация питьевого режима контролируется заведующим хозяйством, медицинским работником ежедневно.

6.8. Контроль наличия кипяченой воды в группе осуществляет помощник воспитателя.

¹ СанПиН 2.1.4.1074-01; Технический регламент Таможенного союза "О безопасности упакованной питьевой воды, включая природную минеральную воду" (ТР ЕАЭС 044/2017), принятый решением Совета Евразийской экономической комиссии от 23.06.2017 № 45 (Официальный сайт Евразийского экономического союза <http://www.eaeunion.org/>, 05.09.2017). Является обязательным для Российской Федерации в соответствии с Договором о Евразийской экономической комиссии от 18.11.2011, ратифицированным Федеральным законом от 01.12.2011 № 374-ФЗ "О ратификации Договора о Евразийской экономической комиссии" (Собрание законодательства Российской Федерации, 2011, № 49, ст. 7052); а также Договором о Евразийском экономическом союзе от 29.05.2014, ратифицированным Федеральным законом от 03.10.2014 № 279-ФЗ "О ратификации Договора о Евразийском экономическом союзе" (Собрание законодательства Российской Федерации, 2014, № 40, ст. 5310) (далее - Технический регламент Евразийского экономического союза ТР ЕАЭС 044/2017).

² Технический регламент Евразийского экономического союза ТР ЕАЭС 044/2017; Технический регламент Таможенного союза ТР ТС 022/2011.

Данное положение вводится в действие с «11» января 2021г.

В данное положение могут вноситься дополнения и изменения в соответствии с действующим законодательством.

Положение разработано заведующим Н.Е. Фомичева.

Срок действия Положения: до замены новым

Мойка и санитарная обработка помпы включает в себя следующие этапы:

1. Тщательно вымойте руки перед началом мойки и санитарной обработкой помпы.
2. Снимите помпу с бутылки, выньте из нее наливной кран, водоразборные трубки и разъедините их.
3. Промойте все наружные и внутренние поверхности водоразборных трубок и наливного крана с использованием ершика под проточной водой.
4. Приготовьте раствор дезинфицирующего средства в концентрации для мытья столовой посуды (дезинфицирующее средство должно быть разрешено для данного вида обработки, иметь инструкцию по его применению и документ, подтверждающий его безопасность).
5. Поместите основание помпы в емкость с раствором так, чтобы все отверстия для воды были погружены (до насоса). Поместите туда же наливной кран, водоразборные трубки помпы, чтобы они были полностью погружены в раствор дезинфицирующие средства. Время экспозиции определяется в соответствии с инструкцией по применению дезинфицирующего средства.
6. Протрите наружные поверхности нажимного стакана и насоса (те части, которые не были погружены в раствор) чистой салфеткой, намоченной в растворе дезинфицирующего средства.
7. Промойте наливной кран и водоразборные трубки под проточной водой (длительность ополаскивания определяется в соответствии с инструкцией по применению дезинфицирующего средства). Погрузите трубки, кран, основание насоса в емкость с горячей кипяченой водой.
8. Высушите на чистом полотенце или салфетке. Помпа готова к использованию.

Эксплуатация кулеров

Кулер является тем устройством, через которое питьевая вода попадает к человеку. Как только бутылка с водой установлена на кулере, качество воды перестает зависеть только от качества разлива ее на производстве.

Необходимо проводить регулярную очистку поверхностей кулера, контактирующих с водой, и их санитарную обработку. Санитарная обработка необходима, но эффективна она только после общей очистки, когда с поверхностей кулера удалена биопленка. Без предварительной очистки санитарная обработка незначительно сокращает число бактерий в кулере.

Инструкция по мойке кулера

1. Для мойки кулера Вам потребуется: чистая щетка, жидкое средство для мытья посуды, чистая влажная салфетка, чистая сухая салфетка.
2. Мойку лучше проводить при замене бутылки.
3. Перед началом мойки тщательно вымойте руки.
4. Снимите бутылку с кулера (если вода остается в бутылке, снимайте ее аккуратно, чтобы клапан, закрывающий крышку, не всплыл на поверхность; если клапан всплыл, следует дождаться опорожнения бутылки, а затем ее снимать).
5. Тщательно промойте все наружные поверхности щеткой с жидким средством для мытья посуды. Особое внимание уделите верхнему участку вокруг иглы, куда надевается бутылка.
6. Снимите поддон, выньте из него решетку, промойте поддон щеткой с моющим средством, а затем тщательно прополощите его проточной водой. Протрите насухо чистой сухой салфеткой.
7. Протрите начисто все поверхности кулера влажной чистой салфеткой, следите, чтобы не осталось следов пены моющего средства.
8. Затем сухой салфеткой насухо протрите все поверхности кулера.
9. Вставьте поддон на место.
10. Установите бутылку на кулер, предварительно сняв стикер.
11. Слейте из каждого крана по полстакана воды, чтобы промыть краны от возможного попадания моющего средства.
12. Кулер готов к использованию.